

IBEX™

REAR AUXILIARY LIGHT

ASSEMBLY

取扱説明書



ASSEMBLY VIDEO

Parts & Tools

内容物

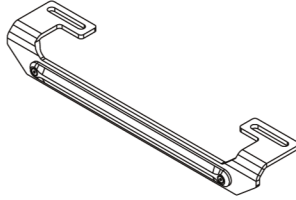

(1) IBEX™ Rear Auxiliary Light



(2) M8 x 22



(2) M8 x 12



(2) T-Nuts



(2) Washers



(2) Spacers



(1) M8 Hex Key

重要な注意事項とヒント

- 1 具体的な配線手順については、車両メーカーにお問い合わせいただくことをお勧めします。
- 2 本アクセサリは、12V仕様車両にのみ接続してください。
- 3 本アクセサリが正常に機能しているか、定期的に配線を確認してください。

配線図



重要：電気配線を接続する前に、車のバッテリーを外してください。

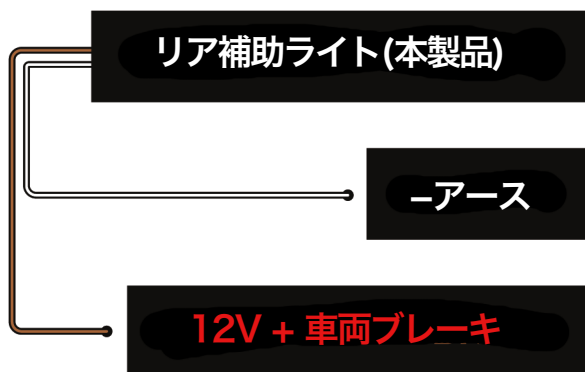

IBEX ミッドサイズ Tナット取り付け

- 1 ミッドサイズ IBEX™ への取り付けは、まずクロスバーのTチャンネル両端にTナットをスライドさせて挿入することから始めます。

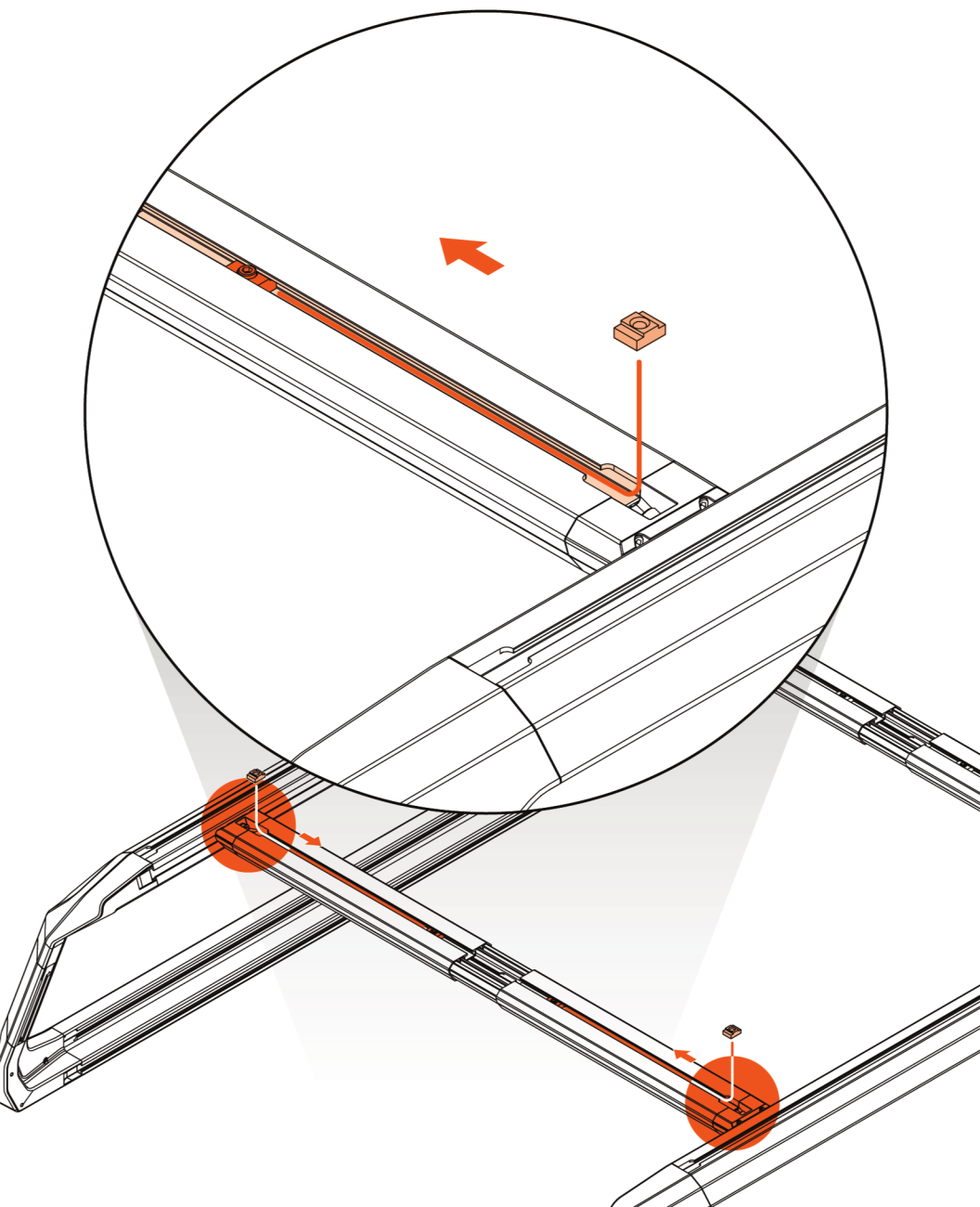

IBEX フルサイズ Tナット取り付け

- 1b フルサイズ IBEX™ への取り付けは、
まずTチャンネルナットを
クロスバーTチャンネルの中央にスライドさせて挿入しま
す。

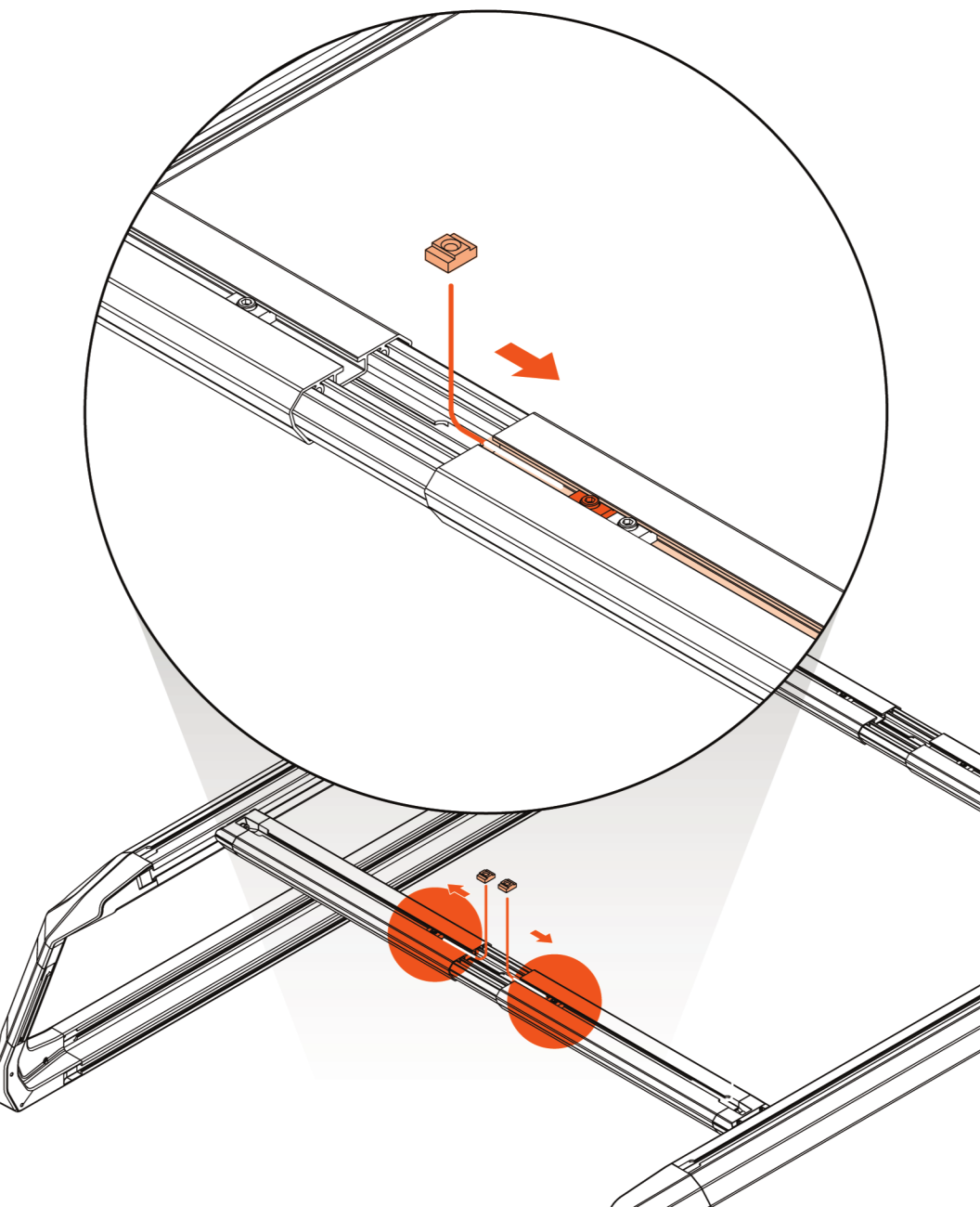

クロスバーライザー Tナット取り付け

- 1c クロスバーライザーキットを使用する場合は、内側のクロスバースリーブにある下部Tチャンネルの左右両側に Tナットを挿入します。

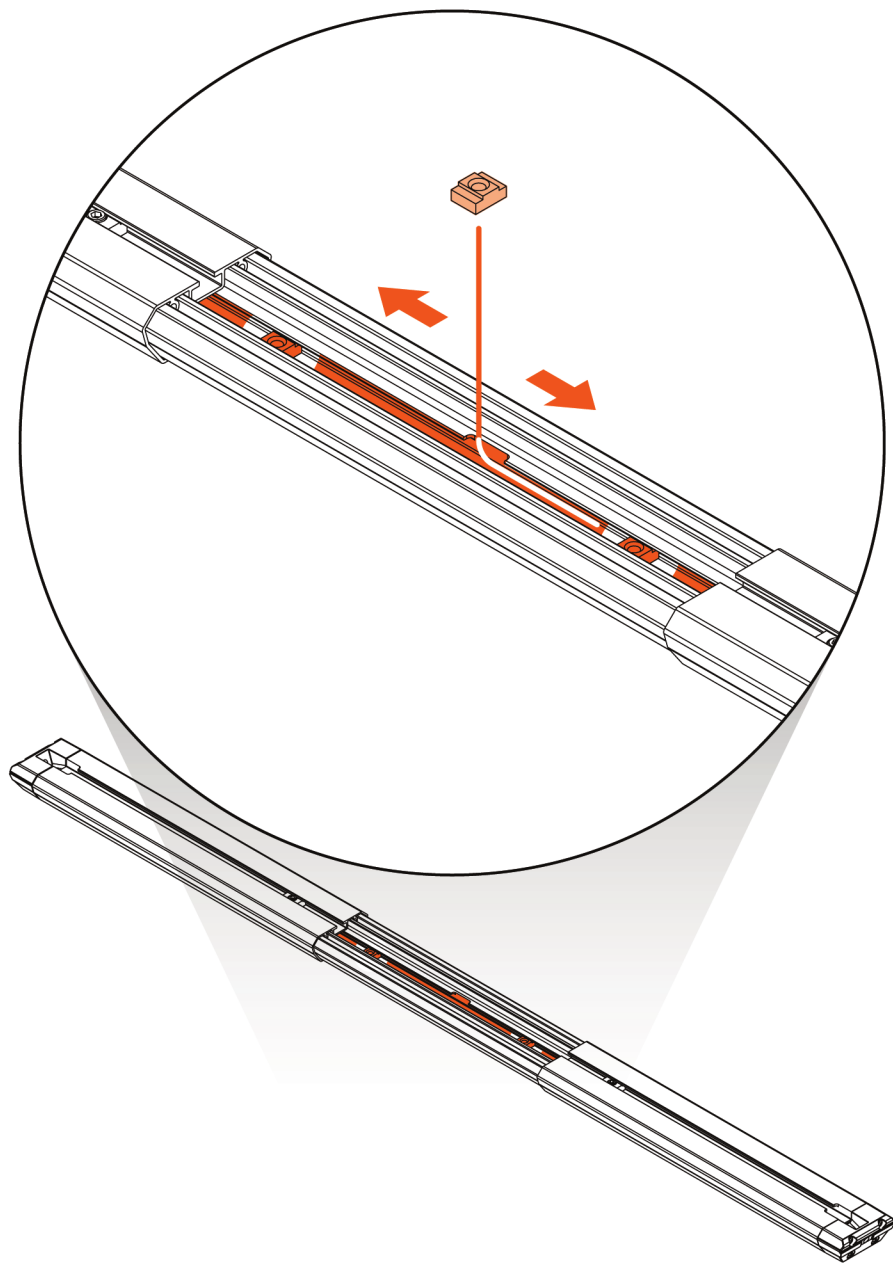

- 2 挿入した新しいTナットにボルト（2本）とワッシャー（2枚）を取り付けます。

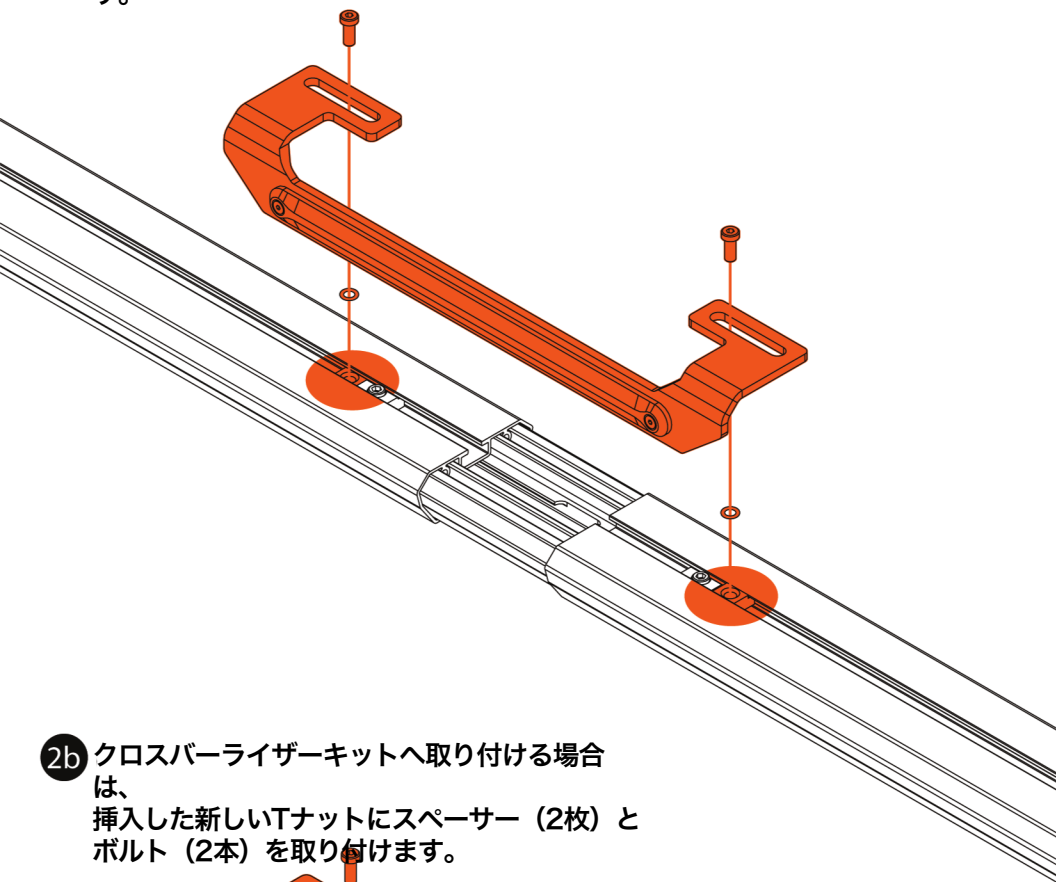

- 2b クロスバーライザーキットへ取り付ける場合は、挿入した新しいTナットにスペーサー（2枚）とボルト（2本）を取り付けます。

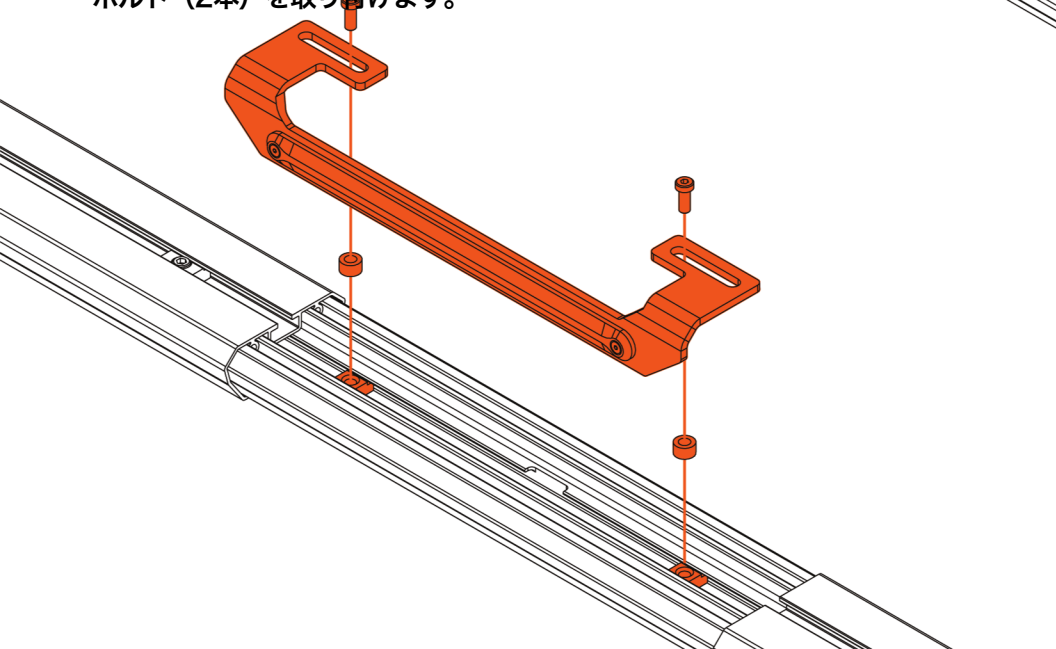

- 3 リア補助ライトがクロスバーの中央に位置していることを確認し、ボルトを完全に締め付けます。

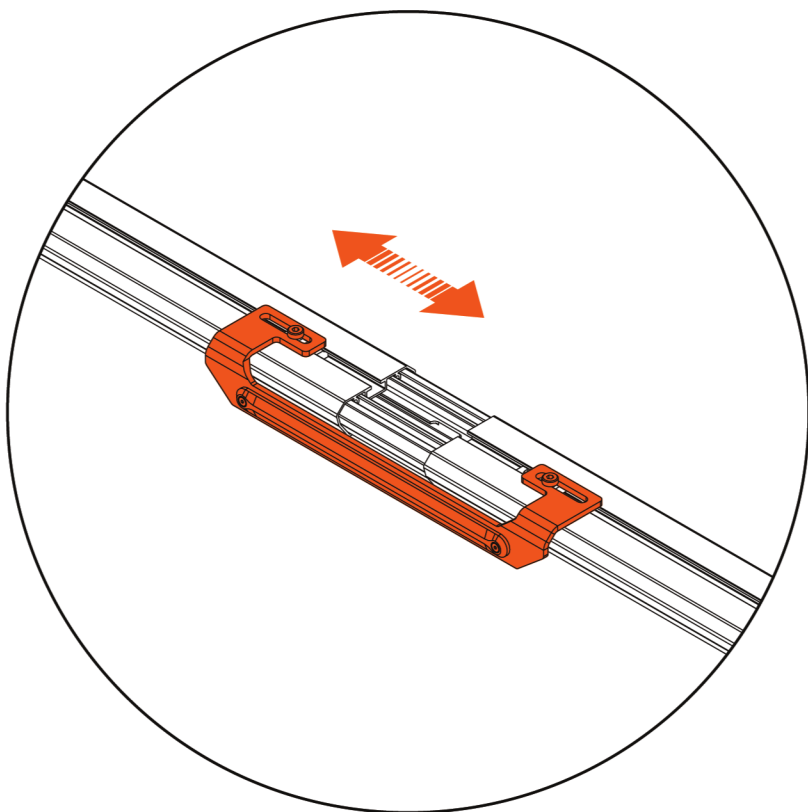

- 4 ケーブルを整頓しやすくするために、
付属のケーブルクリップをクロスバー下側のTチャンネルに挿入し、
ケーブルを通します。

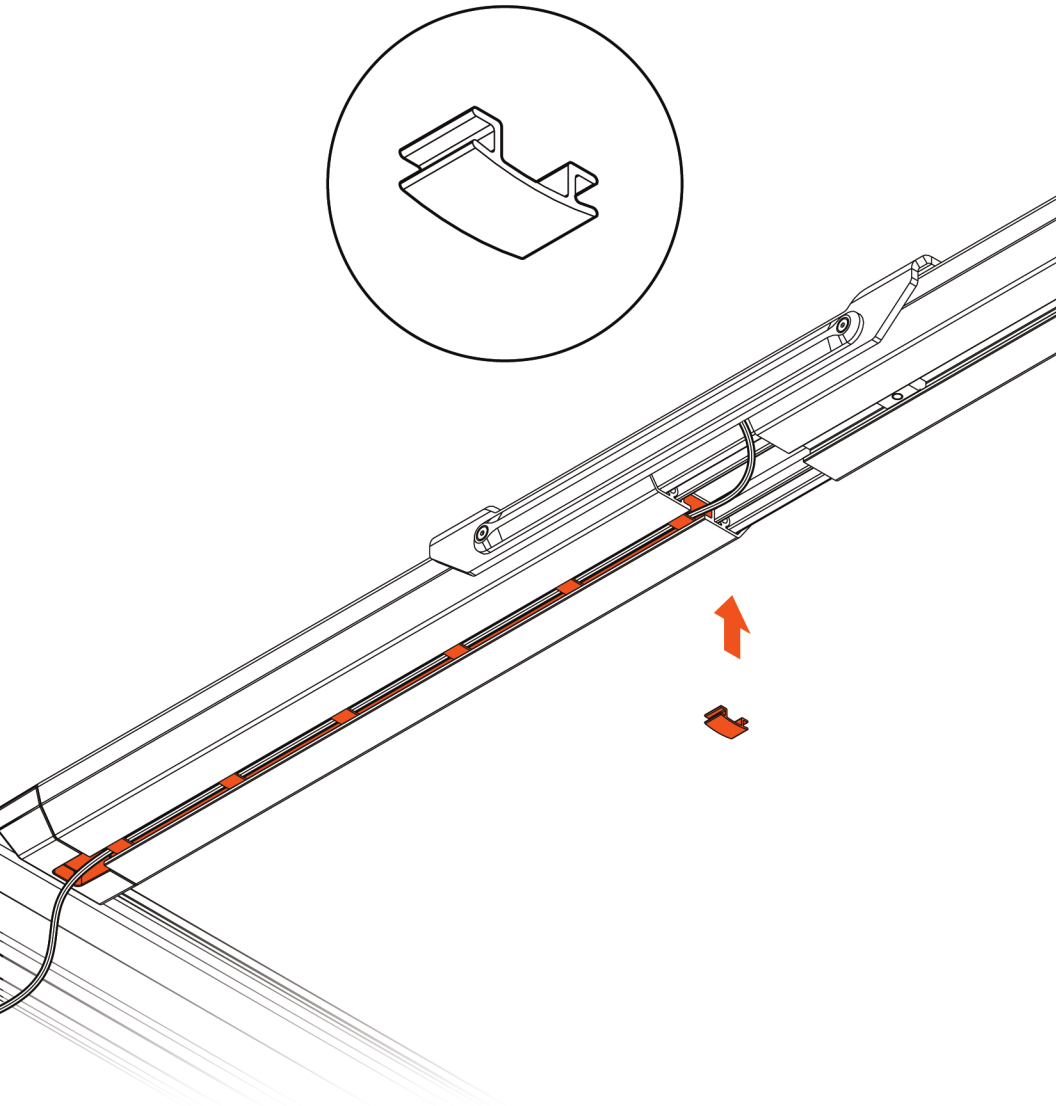

- 5 本ガイドの冒頭にある配線図を参照し、
車両メーカーの指示に従ってリア補助ライトの
ワイヤーハーネスを取り付けます

使用上の注意
Warnings

IBEX™

REAR AUXILIARY LIGHT

警告

- ・適切な組み立て、取り付け、および使用方法に従ってください。
- ・すべてのボルトやネジの締め具合を定期的を確認してください。
- ・IBEX™ リア補助ライトは、12Vの電気システムでのみ使用可能です。他の電圧で使用すると、LEDライトが破損する恐れがあります。
- ・電気配線を接続する前に、必ず車のバッテリーを外してください。
- ・補助照明の接続については、車両メーカーの指示に従ってください。
- ・安全運転を心がけてください。

ADVERTENCIAS

- Siga las instrucciones para un montaje, instalación y uso adecuados.
- Verifique periódicamente el apriete de todos los pernos y tornillos.
- La luz auxiliar trasera IBEX™ sólo es compatible con sistemas eléctricos de 12v. La aplicación de otros voltajes puede provocar daños a la luz LED.
- Desconecte siempre la batería de su automóvil antes de conectar el cableado eléctrico.
- Siga las instrucciones del fabricante del vehículo para la conexión eléctrica de la iluminación auxiliar.
- Conduzca con responsabilidad.

AVERTISSEMENTS

- Suivez les instructions pour un assemblage, une installation et une utilisation appropriés.
- Vérifiez périodiquement le serrage de tous les boulons et vis.
- Le feu auxiliaire arrière IBEX™ est uniquement compatible avec les systèmes électriques 12 V. L'application d'autres tensions peut endommager la lumière LED.
- Débranchez toujours la batterie de votre voiture avant de brancher le câblage électrique.
- Suivez les instructions du constructeur du véhicule pour la fixation électrique de l'éclairage auxiliaire.
- Conduisez de façon responsable.

Kuat Racks 正規輸入総代理店

Kuat Racks Japan / (株)ABOVE

東京都町田市小川2-28-21

042-850-6050

info@abovebike.com

NO WORRIES LIMITED WARRANTY

We stand behind our products, and our customer service reps are waiting to help you out if you have any problems with your product. Our limited warranty covers your purchase for life. You can review our limited warranty on our website or call customer service at the number below if you have questions or need a repair, replacement, refund, or a copy of the limited warranty.

www.kuat.com/warranty

Questions or comments?

Drop us an email or call us directly!

kuat.com | info@kuat.com | [877.822.5828](tel:877.822.5828)

j2605
v4

kuat[®]

1.877.822.5828
info@kuat.com
kuat.com